

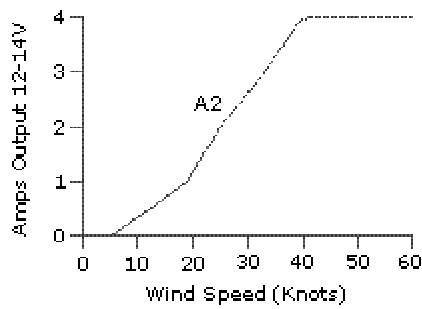

EOLIENNE AEROGEN 2



Performance



NOTICE D'INSTALLATION

LISTE DES PIÈCES :

- 1 Générateur
- 1 tube d'empennage
- 1 aileron d'empennage
- 1 bossage de moyeu d'hélice
- 1 contre plaque de fixation
- 5 pales d'hélice
- 1 cache moyeu
- 8 vis inox M4x20
- 8 écrou inox M4
- 1 clé Allen
- 1 boulon M5x16 avec rondelles

INSTALLATION :

Le générateur possède un adaptateur en bronze-aluminium prévu pour être fixé sur un tube De 1" de diamètre (25.4mm). Plusieurs kits de montage sont disponibles (en option). L'emplacement du générateur doit être choisi de façon à évoluer dans un rayon de 350mm En toute sécurité.

ASSEMBLAGE :

Assemblez les pales de l'hélice dans la contre plaque (fig 1) en utilisant, après l'avoir Découpé, le patron correspondant à la figure 3 afin de déterminer l'angle exact de chaque pale. Ajustez le bossage du moyeu puis serrez l'ensemble à l'aide des vis M4x20 munies Des rondelles noires (fig1).

Fixez l'hélice sur l'axe du générateur, alignez les passages de vis (axe et moyeu) et serrez la Vis de fixation. Clipser le cache moyeu.

AILERON D'EMPENNAGE :

Attachez l'aileron sur le tube d'empennage à l'aide des écrous M4X20. Insérez le tube dans Le logement prévu à cet effet au sommet du générateur, puis serrez en s'assurant que l'aileron soit bien droit (perpendiculaire au sol).

CONNEXION :

Déroulez soigneusement les câbles que vous ferez passer au travers du tube. Si le tube est trop long, rallongez les câbles ou percez un trou dans le tube. Serrez fortement l'écrou M8 de l'adaptateur. Branchez le fil rouge (+) sur la borne positive de la batterie et l'autre sur la borne négative de la batterie.

Une mauvaise manœuvre de connexion endommagera votre Aerogen et annulera toute garantie.

Nous vous recommandons de placer un fusible de 5 ampères sur le fil rouge (+) relié à la borne positive de la batterie, évitant ainsi tout dommage en cas de court-circuit.

Lorsque l'installation est laissée sans surveillance pendant de longues périodes, il est nécessaire de brancher un régulateur de charge.

Voir tableau de choix du régulateur.

- Régulateur : 2SB 12 pour aerogen 12V et batteries en série,
2SB 24 pour aerogen 24V et batteries en série,
2TB 12 pour aerogen 12V et batteries en parallèle.
2TB 24 pour aerogen 24V et batteries en parallèle.

Branchement des régulateurs : Voir schéma de branchement.

MAINTENANCE :

Surveillez périodiquement le serrage des vis et écrous.

Après plusieurs années, les charbons (contacts tournants) s'usent et doivent être remplacés. Pour tout changement de pièces, un schéma précise la référence de chaque élément.

Les pales fournies avec le générateur sont un ensemble assorti. Pour tout remplacement, mentionnez sur le bon de commande taille et poids de la pale.

INFORMATIONS SUPPLEMENTAIRES :

FORCE DU VENT EN NŒUDS	AMPERES DELIVRES PAR HEURE
5	0.2
9	0.7
13	1.8
19	3.6
24	6.3
30	9.9
37	14.8
44	21.1
52	28.8
60	38.5
68	49.5

Pour le modèle 24V, les ampères sont diminués de moitié.

Si ces résultats ne sont pas obtenus, vérifiez le montage des pales. Celles-ci ne tournent pas pour un vent de force inférieur à 5.

Quand le générateur tourne, tournez l'arbre du générateur à la main et approchez votre oreille du carter. Vous ne devriez pas entendre de bruit pendant la rotation. Si vous entendez un bruit de grattement, l'aimant permanent du ventilateur peut être défectueux. La résistance du générateur, lorsqu'on le tourne à la main, ne doit pas excéder 400 grammes.

CHARGE DE BATTERIES :

Pour une batterie cadmium nickel avec évent, la charge maximum du courant ne doit pas excéder 1/10 de la capacité de celle-ci, Batterie de 100 ampères, charge maximum de 10 ampères.

Pour une batterie cadmium nickel sans évent, la charge maximum du courant ne doit pas excéder 1/20 de la capacité de celle-ci, Batterie de 100 ampères, charge maximum de 20 ampères.

INTERFERENCES :

L'éolienne doit être montée à plus de 2 mètres de tout sujet susceptible de la déventer. Les câbles et autres connexions doivent être écartés de plus d'un mètre de toute antenne. Si les interférences persistent, branchez un anti-parasites (style automobile) sur les câbles de sortie du générateur.

VOLTMETRE :

Choisissez un voltmètre à bobine qui sera directement branché sur la batterie :

- borne positive du voltmètre sur la borne positive de la batterie,
- borne négative du voltmètre sur la borne négative de la batterie.

AMPEREMETRE :

Choisissez un ampèremètre à bobine que vous brancherez de la façon suivante :

- câble rouge du générateur avec la borne positive de l'ampèremètre,
- borne négative de l'ampèremètre avec la borne positive de la batterie.

KITS DE MONTAGE :

Les différents kits de montage présentés ci-dessous sont également disponibles pour la fixation de votre aéro-gén.

Eolienne AEROGEN 2

Compacte, elle est parfaite pour petits bateaux et week-end nautiques.

Puissante

Elle charge à partir de 5 nœuds de vent et produit 6 watts à 12 nœuds (144 watts/heure par jour). En régime continu, elle produit 17 watts à 28 nœuds (410 watts/heure par jour). Fonctionne en toute sécurité par vents forts.

Silencieuse – sûre – efficace

Silencieuse, rotation lente. Haut rendement pour une rotation lente par minute pour plus de sécurité. Comparée à d'autres marques elle produit autant en tournant moins vite.

Sécurité des pâles

Pâles arrondies, mais résistantes, pour une sécurité accrue sur petits bateaux. Non saillante pour éviter tout risque d'accrochage.

Légère – compacte – robuste

Légère, compacte mais robuste.

Entretien réduit au minimum

L'éolienne est équipée de roulements à billes étanches et pivote sur un roulement à contact pour éviter que le fil ne s'entortille. Elle est construite avec des matériaux anti-corrosion et possède une protection thermique.

Protection des batteries

Des régulateurs sont disponibles pour le contrôle et la charge d'une ou plusieurs batteries. Et éviter toute surchauffe nuisible.

Installation facile

Les éoliennes se montent sur tube en inox droit ou déporté et des kits d'installation en inox qualité marine sont disponibles pour un montage rapide et aisé.

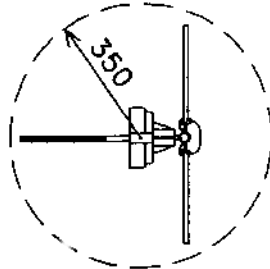
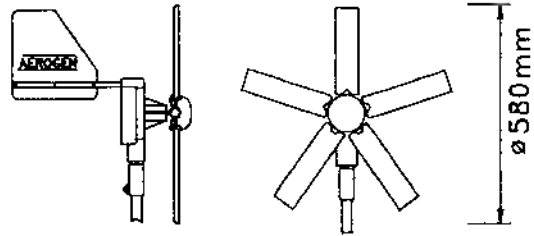

PLAN VIEW

WEIGHT 5 Kg.

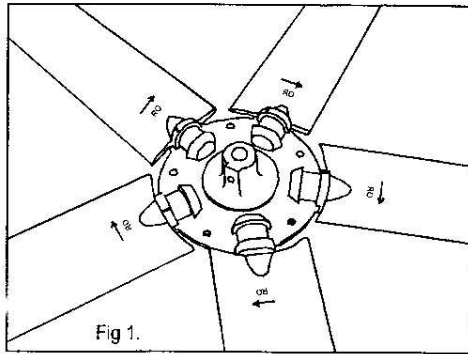

Fig 1.

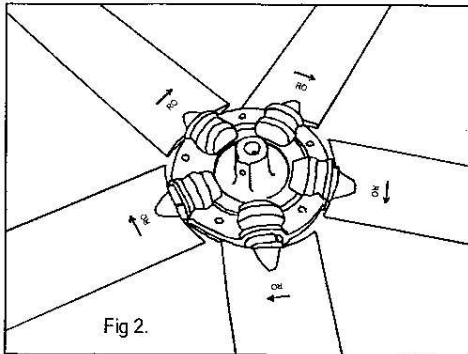
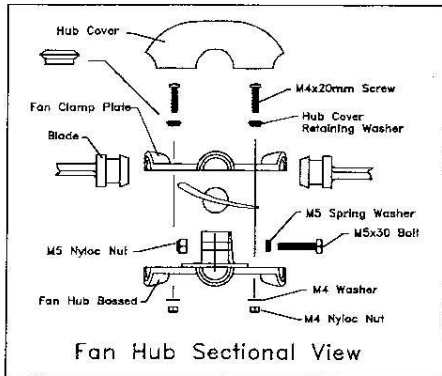

Fig 2.

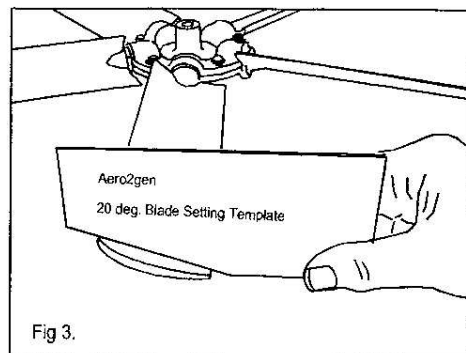
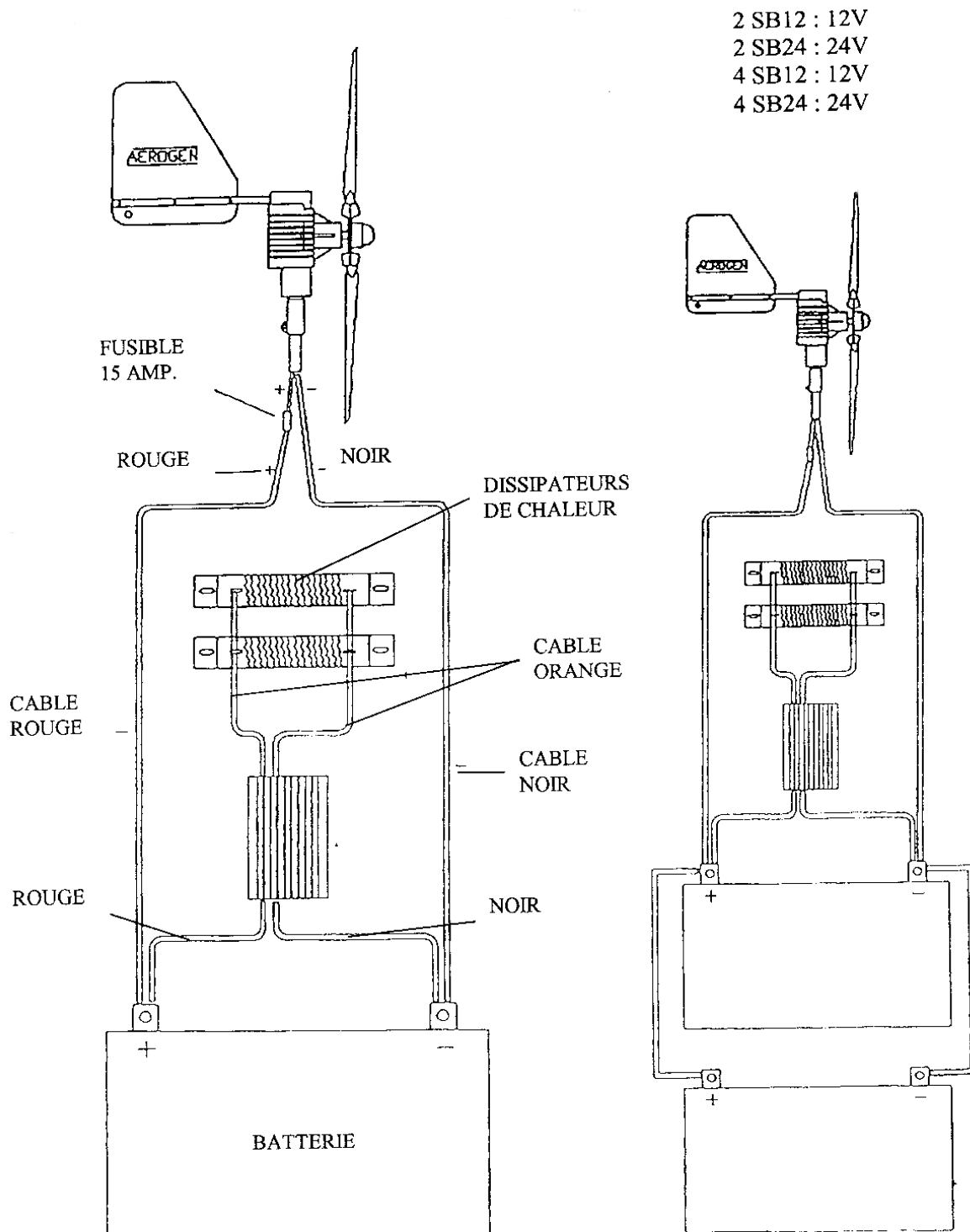

Fig 3.

EOLIENNES

Vitesse du vent (en nœuds)	Production de courant					
	AERO2GEN		AERO4GEN		AERO6GEN	
	Watts	Amps 12-13V	Watts	Amps 12-14V	Watts	Amps 12-14V
5	1	0.1	1	0.1	1	0.01
10	4	0.3	13	1.0	27	2.0
15	8	0.7	34	3.0	72	6.0
20	15	1.3	70	6.0	142	10.0
25	24	2.0	110	8.0	225	16.0
30	32	2.6	165	12.0	285	20.0
40	48	4.0	210	15.0	370	26.0
Production maximale (Watt)	18	1.5	260	19.0	425	30.0
Diamètre hélice en mm		580		870		1220
Diamètre du rayon en mm (rotation)		350		480		650
Dia.tube support en mm		1" (25,4)		1" et 1"5 (38,10)		1"5 (38,10)
Poids en Kg		4,5		8,5		11
Code LVM :						
12 V		LVM212		LVM412		LVM612
24 V		LVM224		LVM424		LVM624
REGULATEURS DE CHARGE						
12V		2SB12 2TB12		4SB12 4TB12 4DU		6TB12 6DU
14V		2SB24 2TB24		4SB24 4TB24 4DU		6TB24 6DU
KITS D'INSTALLATION		LVMK1 LVMK2 LVMK3		LVMK1 LVMK2 LVMK4		LVMK4 LVMK5



SCHEMA DE BRANCHEMENT DE REGULATEURS AVEC UNE BATTERIE OU EN PARRALLELE

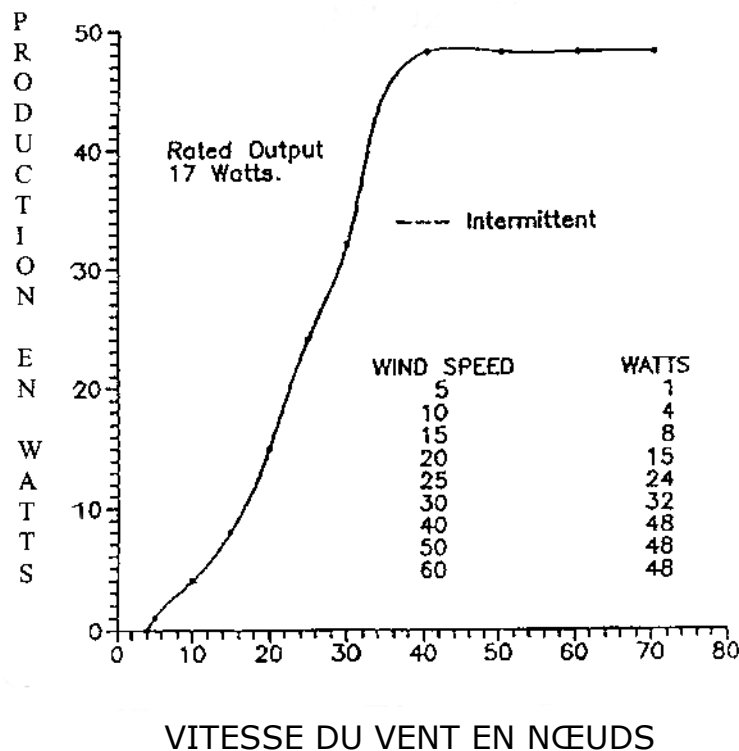







REGULATEUR DE VOLTAGE POUR 1 BATTERIE (FIG 1) :

Il limite le voltage de la batterie et prévient ainsi la surcharge d'une batterie ou d'un parc de batteries. Un montage de deux batteries en parallèle, limitation du voltage à 14V, n'est pas compatible avec les chargeurs, car tout voltages supérieurs à 14V sera dissout.

REGULATEUR DE CHARGE POUR PLUSIEURS BATTERIES (FIG 2) :

Il limite le voltage produit par l'éolienne, mais ne limite pas le voltage de la batterie. Par conséquent, elle peut être chargée à plus de 14V à l'aide d'un alternateur avec ou sans contrôleur TWC ou autres systèmes.

AEROGEN MODEL		BATTERIES BATTERIES		BATTERIE BATTERIEN		BATERIAS	
							
12V	24V	12V	24V	12V	24V	12V	24V
LVM212	LVM224	2SB12	2SB24	2DU	2DU	X	X

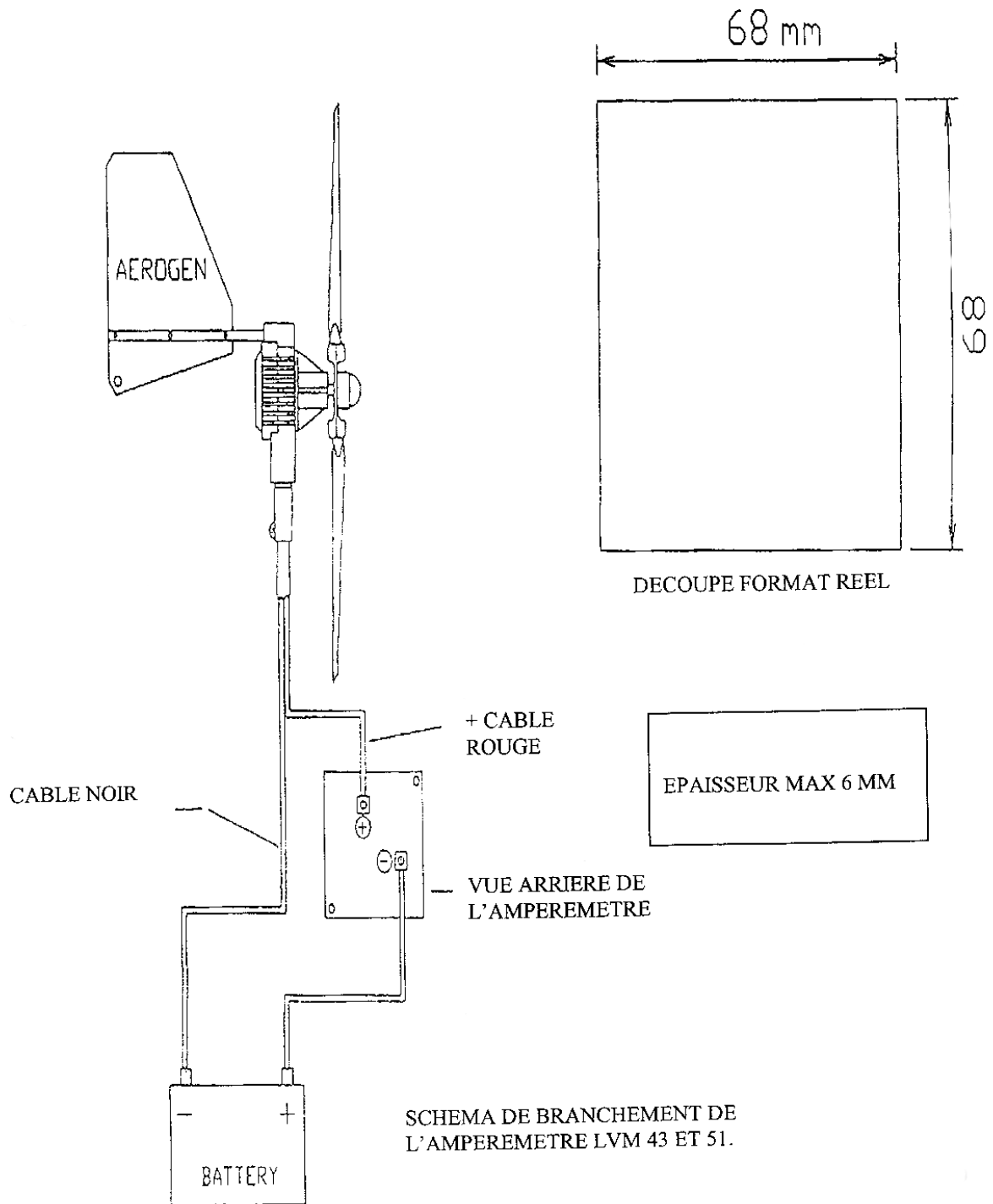

KIT DE MONTAGE LVM

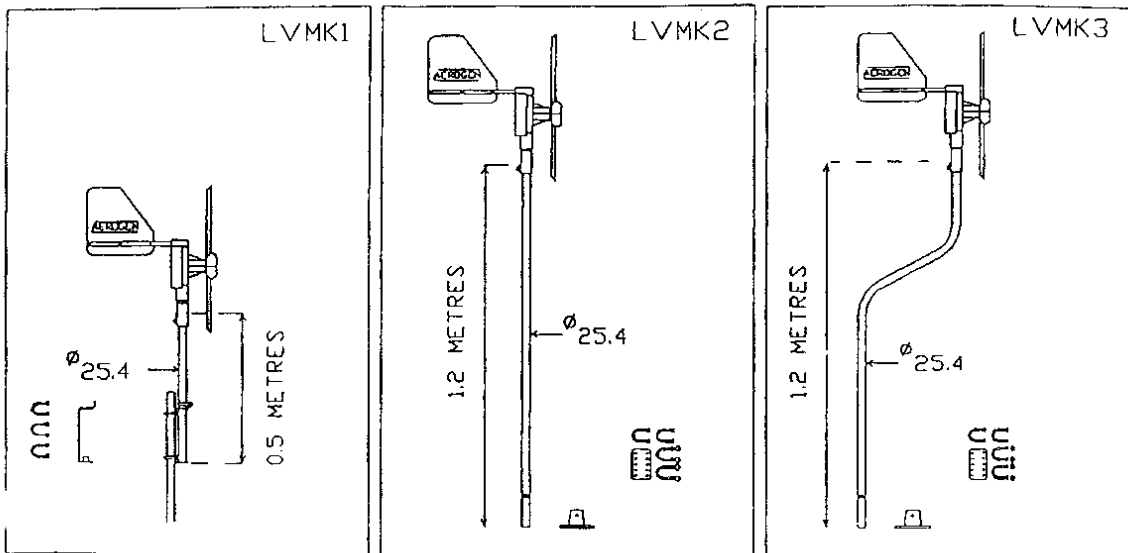

Aero2gen Tail & Hub Assy.

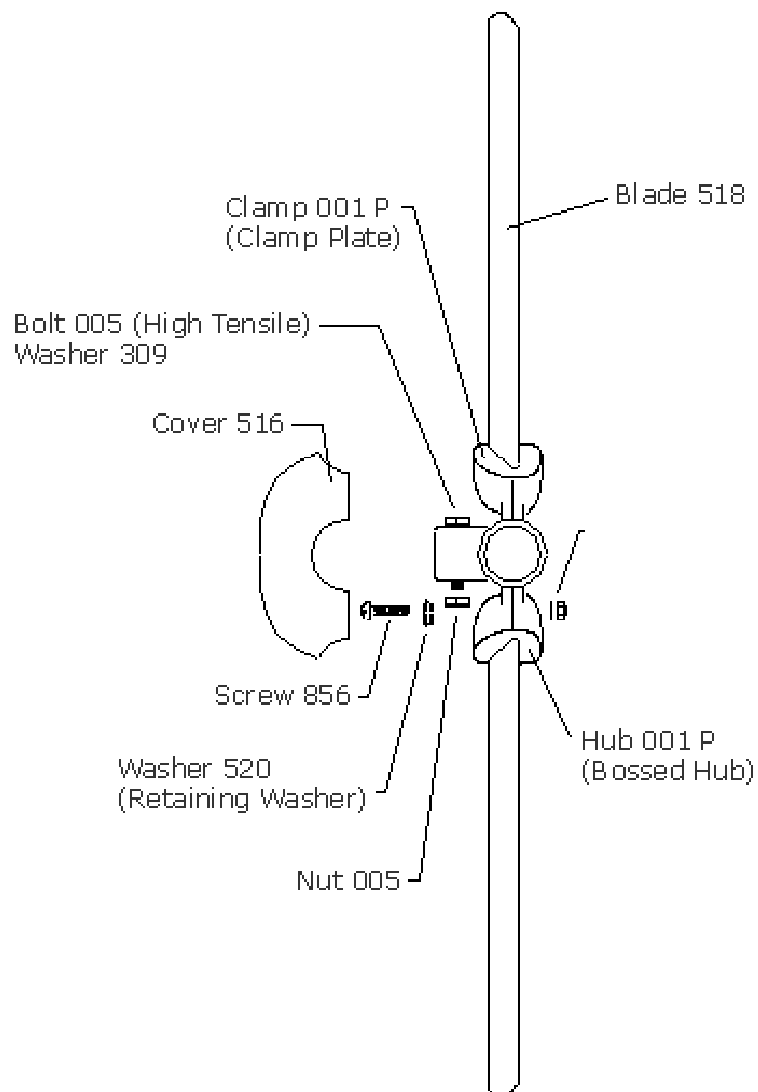
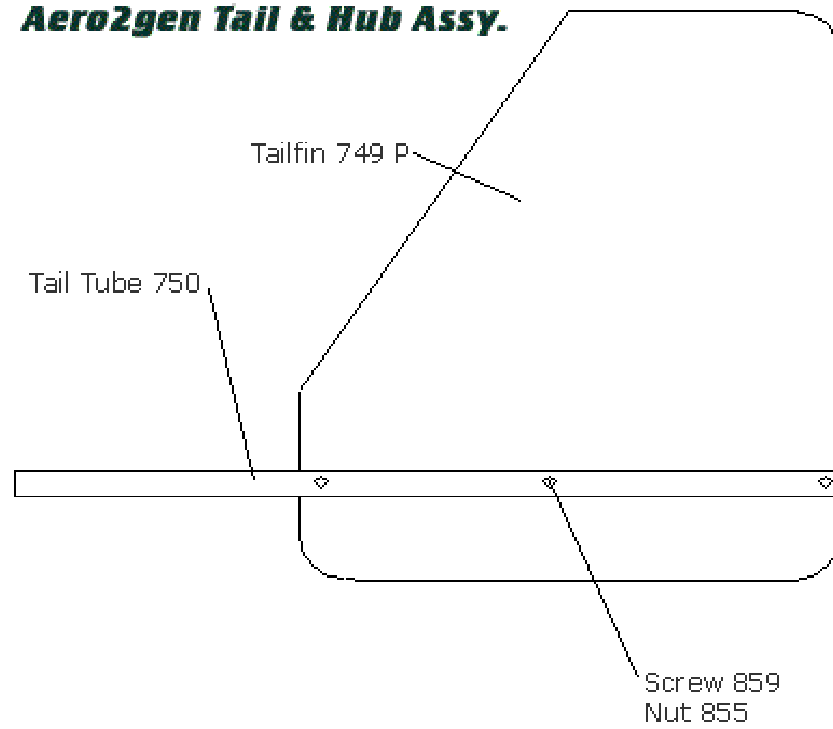

PIECES DETACHEES AEROGEN2

Aero2gen Section

